

### TKW LED POWER KRAN LIGHT



#### LEUCHTE

Wand, Decke, Mast  
Aufbau  
Aluminium, Stahl  
Weiß  
8,8kg, 22kg, 28kg  
IP66, IK10

#### LED

3000K / 4000K / 5000K  
CRI >70Ra / CRI >80Ra  
Initial MacAdam 4  
50.000h L80

#### ELEKTRISCH

350W, 700W, 1050W  
45.500lm / 91.000lm / 136.500lm  
130lm/W  
ON/OFF + DIM 1-10V

#### OPTIK

12° / 15° / 30° / 60° / 80°



High Performance Flutlichtstrahler mit robustem und widerstandfähigem Gehäuse; Abdeckung aus gehärtetem Glas; Gehäuse weiß pulverbeschichtet; für Aufbaumontage an Wand und Decke sowie Mastmontage geeignet; Montaghalter 180° rotationsverstellbar; einzeln schwenkbare Lichteinheiten für flexible Lichtlenkung; passive Kühlung durch integrierte Kühlrippenstruktur; hocheffiziente und langlebige Leuchtdioden mit gleichmäßiger Lichtverteilung; optisches System mit Einzellinsen; geschlossenes LED System; erhältlich mit Abstrahlcharakteristiken 12° / 15° / 30° / 60° / 80°; Farbtoleranz: Initial 4- Step MacAdam; allgemeiner Farbwiedergabeindex (CRI) RA >80 bei 3000K und 4000K, Ra >70 bei 5000K; LED Lebensdauer min. 80% des Lichtstromes nach 50.000h; Gesamtleistung wahlweise in 350W, 700W, 1050W; Leuchten Lichtausbeute: 130lm/W; Farbtemperatur: Wahlweiße warmweiß, neutralweiß, kaltweiß; ähnlichste Farbtemperatur (CCT) 3000K, 4000K, 5000K; Dimension 439x172x260mm (350W), 480x220x510mm (700W), 451x330x723mm (1050W); Gewicht: kg, 8,8kg/ 22kg/ 28kg; zulässige Umgebungstemperatur (ta): -30°C bis zu +45°C; Netzspannung: 220-240V/ 50/60 Hz; Schutzklasse (EN 61140): I; Schutzart (DIN EN 60529): IP66; Stoßfestigkeitsgrad (IEC 62262): IK10; mit elektronischem Betriebsgerät inkl. Temperatur-Überwachung, Steuerung ON/OFF + DIM 1-10V.

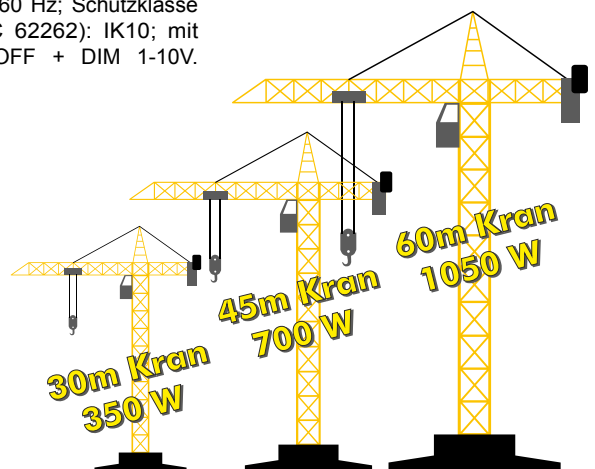

**TKW**

Elektrotechnische Spezialkabel, Leitungen & Zubehör  
Am Knipprather Busch 29 • D-40789 Monheim  
Telefon +49(0)21 73/10 1683  
eMail: info@tkw-kabeltechnik.de  
[www.tkw-kabeltechnik.de](http://www.tkw-kabeltechnik.de)

### TKW LED POWER KRAN LIGHT

LEISTUNG	LICHTSTROM	LICHTFARBE	STEUERUNG	OPTIK	DIMENSION
350W	45.500lm	3000K	ON/OFF +	12°, 15°,	439x172x260mm
700W	91.000lm	4000K	DIM 1-10V	30°, 60°,	480x220x510mm
1050W	136.500lm	5000K		80°	451x330x723mm

#### LICHTVERTEILUNG

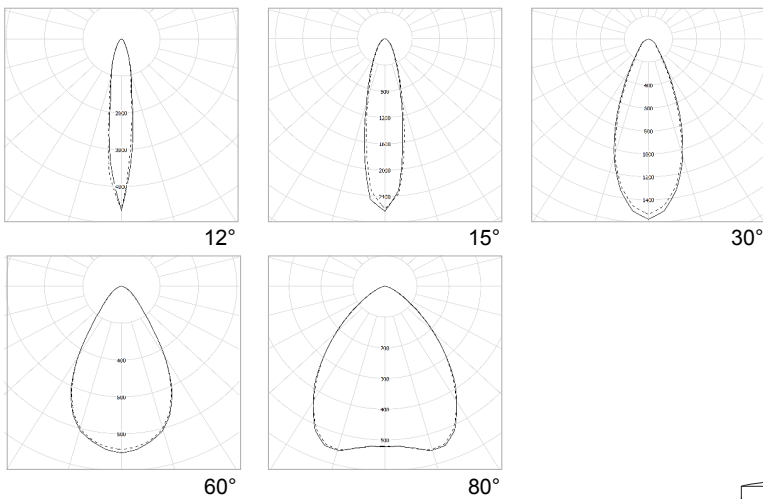

#### DIMENSION

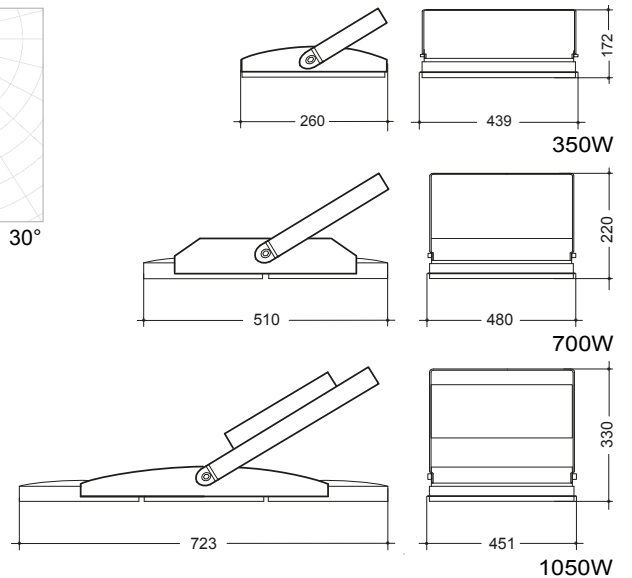

**TKW**

Elektrotechnische Spezialkabel, Leitungen & Zubehör  
Am Knipprather Busch 29 • D-40789 Monheim  
Telefon +49(0)21 73/10 1683  
eMail: [info@tkw-kabeltechnik.de](mailto:info@tkw-kabeltechnik.de)  
[www.tkw-kabeltechnik.de](http://www.tkw-kabeltechnik.de)